

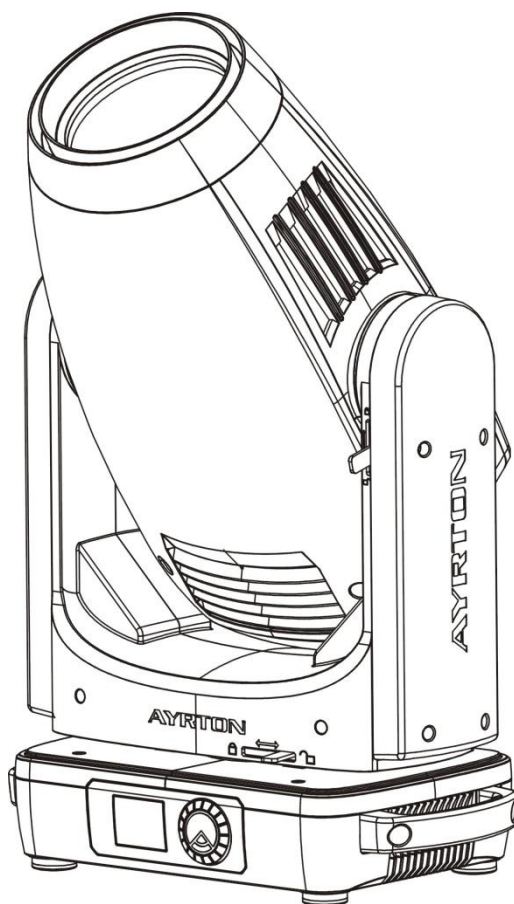

Manuel d'utilisation



MISTRAL^{TC}

MISTRAL^S

Merci de conserver ce manuel



Nous vous remercions de la confiance que vous nous accordez en choisissant le luminaire AYRTON MISTRAL.

Veuillez prendre le temps de lire entièrement et attentivement ce manuel avant toute installation et utilisation de cet appareil, afin d'acquérir une parfaite connaissance des conditions d'utilisation et de toutes les informations concernant ce produit.

Lorsque ce manuel d'utilisation sera parfaitement assimilé, nous vous recommandons de conserver cet exemplaire pour toute consultation ultérieure.

Toutes les informations présentes dans ce manuel d'utilisation sont susceptibles de modifications sans préavis. AYRTON se réserve le droit de modifier et d'améliorer en tous points les produits de sa gamme au cours du temps, ceci sans devoir intégrer ces modifications dans les produits vendus précédemment.

A l'intérieur du carton, vous devriez trouver :

- 1 MISTRAL
- 2 fixations rapides Omega
- 1 Câble d'alimentation sans fiche mâle
- 1 Mousse de protection

CONTENTS

1. INSTRUCTIONS DE SÉCURITÉ	2
2. FONCTIONALITÉS	5
3. DESCRIPTION TECHNIQUE	7
4. DIMENSIONS	8
5. INSTRUCTIONS D'INSTALLATION	11
6. CONNEXION DMX-512	14
7. CONNEXION DMX-512 AVEC BOUCHON DE TERMINAISON	14
8. Réglage de l'adresse DMX du projecteur	15
9. Instructions pour le receptrer DMX WIRELESS intégré	15
10. DISPLAY	16
11. CHARTE DMX	31
12. MESSAGES D'ERREUR	35
13. NETTOYAGE MAINTENANCE	35
Mousse pour réalisation d'un «flightcase»	36
Spécifications Techniques	36

1. INSTRUCTIONS DE SÉCURITÉ

1.1. MESSAGE IMPORTANT

Le luminaire MISTRAL a quitté nos usines en parfait état de fonctionnement. Toutefois, si vous constatez un défaut, vous êtes prié de contacter immédiatement votre revendeur AYRTON avant son utilisation.

L'installation et le raccordement électrique doivent être effectués par un installateur agréé. AYRTON décline toute responsabilité en cas d'installation de ce projecteur par une personne non qualifiée.

Le fabricant ne peut-être tenu pour responsable des dommages causés par le non-respect des instructions de sécurité, d'installation ou de montage contenues dans ce manuel, ou par toute modification de cet appareil.



ATTENTION!

TENSION ÉLEVÉE. RISQUES DE CHOC ÉLECTRIQUE



ATTENTION!

TOUJOURS DÉBRANCHER L'APPAREIL AVANT OUVERTURE ÉVENTUELLE



ATTENTION!

NE JAMAIS REGARDER DIRECTEMENT LES SOURCES LUMINEUSES



ATTENTION!

NE PAS TOUCHER L'APPAREIL EN COURS D'UTILISATION; RISQUES DE BRÛLURES



ATTENTION!

NE PAS EXPOSER L'APPAREIL À LA PLUIE OU L'HUMIDITÉ



Important:

Le non-respect des instructions de sécurité, d'installation ou de montage ainsi que la modification du luminaire MISTRAL entraînera la nullité de la garantie

- De la condensation risque de se former sur votre MISTRAL dans les cas suivants: dans un lieu embué ou très humide, quand l'appareil est brusquement amené d'un environnement froid à un environnement chaud, ou inversement. Dans ces cas, vous devez attendre que l'appareil soit revenu à la température ambiante de la pièce où il est placé avant son utilisation.
- Votre MISTRAL est conforme aux normes de sécurité de classe 1.

Vous devez obligatoirement raccorder l'appareil à la Terre.

- L'installation et le raccordement électrique doivent être effectués par un installateur agréé. AYRTON décline toute responsabilité en cas d'installation de ce projecteur par une personne non qualifiée.
- Vérifiez que la tension d'alimentation ne soit pas supérieure à la tension maximale autorisée.
- Dans tous les cas, assurez-vous que le ou les câbles reliés à votre MISTRAL ne soient pas endommagés par des entailles, des épissures ou par un quelconque écrasement.
- Assurez-vous que l'alimentation électrique votre MISTRAL est coupée avant toute intervention sur ce projecteur. Pour débrancher votre MISTRAL, ne tirez jamais sur le câble d'alimentation ! Déverrouiller la bague de verrouillage du connecteur de son câble d'alimentation jusqu'à son dégagement complet, puis tirez doucement sur le connecteur pour débrancher ce câble.
- Lors de la première utilisation, des odeurs peuvent émaner de votre MISTRAL. C'est un phénomène normal qui doit s'estomper après quelques minutes d'utilisation.
- Vous ne devez pas l'installer à proximité de matériaux inflammables. Il est conseillé de respecter une distance minimum de 1.5m entre la surface de sortie du faisceau lumineux et l'objet à éclairer.
- De par la nature de son principe de refroidissement, vous ne devez jamais empêcher l'air libre de circuler autour du corps de l'appareil. Vous devez prévoir un espace libre minimum de 0,5m autour de votre MISTRAL pour favoriser son refroidissement
- Vérifiez que le support sur lequel vous posez votre MISTRAL peut accepter en toute sécurité le poids de cet appareil, soit 19kg, ceci en incluant tous les coefficients de sécurité qui s'imposent.

Le non-respect des instructions de sécurité, d'installation ou de montage ainsi que la modification du luminaire MISTRAL entraînera la nullité de la garantie.

1.2. INSTRUCTIONS GENERALES

- Le MISTRAL est un luminaire doté d'une source lumineuse LED (Light Emitting Diode) destiné à une utilisation professionnelle (éclairage architectural, éclairage événementiel, Télévision, Théâtres, Musées, etc...).. Avant sa mise en service, assurez-vous que votre appareil n'a pas subi de dommage pendant son transport. Si tel était le cas, abstenez-vous d'utiliser ce produit et contactez votre revendeur AYRTON immédiatement
- Le luminaire MISTRAL dispose d'un indice de protection IP20
Il ne peut être utilisé qu'en intérieur. Il ne doit en aucun cas être partiellement ou intégralement immergé, même de façon temporaire
- La tension d'alimentation requise du luminaire MISTRAL est de type 110 à 240V AC. Vérifiez que l'application dans laquelle vous destinez l'installation de vos projecteurs est bien compatible avec cette information..
- Ne secouez pas votre MISTRAL lors de son installation ou de sa manipulation..
- Le choix du lieu d'installation de votre MISTRAL est très important :
Vous ne devez pas l'exposer à une source de chaleur
Vous ne devez pas l'installer à proximité de matériaux inflammables.,
Vous devez veiller à ce que de la poussière ou des débris divers ne puissent pas s'agglomérer autour du corps de l'appareil, ceci pouvant altérer son refroidissement optimal et nuire à son fonctionnement.
- Si vous utilisez les Omega pour suspendre l'appareil, assurez-vous de bien verrouiller les quarts de tour.
- Veuillez prendre le temps de lire entièrement et attentivement ce manuel avant toute installation et utilisation de cet appareil, afin d'acquérir une parfaite connaissance des conditions d'utilisation et de toutes les informations concernant ce produit.
- Pour transporter votre MISTRAL, il est vivement recommandé d'utiliser son emballage d'origine complet, incluant les éléments de protection thermoformés.
- La température ambiante du lieu où est installé votre MISTRAL ne doit jamais excéder $T_a = 45^\circ \text{C}$ ni descendre au-dessous de -10°

Le fabricant ne peut-être tenu pour responsable des dommages causés par le non-respect des instructions de sécurité, d'installation ou de montage contenues dans ce manuel, ou par toute modification de cet appareil. Le non-respect des instructions de sécurité, d'installation ou de montage ainsi que la modification du luminaire MISTRAL entraînera la nullité de la garantie.

	1	2	3	4	5	6	7	8	9	10	11	12	13	14	15
%	Pan	Pan Fine	Tilt	Tilt Fine	Scan Speed	Strobe	Dimmer intensity	Chase Patterns	Chase Speed	Chase Fade	Zoom	Focus	Auto Focus	AutoFocus Fine	Color
100%					No function			Reserved	Slow to Fast Forward				15m		
75%					Blackout by all wheel changing			Chase 4	Stop (Speed=0)	Fade Chase			10m		
50%					Blackout by movement			Chase 3					7.5m		
25%					Min			Chase 2	Fast to Slow Backward				5m		
0%					Max			Open					Auto Focus Off		

	16	17	18	19	20	21	22	23	24	25	26	27	28
%	C	M	Y	CTO	Rota. Gobo 1	Gobo Rotation 1	Fix Gobo 2	Animation wheel	Iris	Prism	Prism Rotation	Frost	Auto programs
100%									Pulse opening slow to fast	5-Facet Prism			Program 8
75%									Pulse closing fast to slow	Open			Program 1
50%													Other motor reset
25%													Unused
0%													Gobo motor reset

2. FONCTIONALITÉS

POWER SUPPLY

- AC 100-240V~, 50/60Hz
- Consommation électrique: 550W

OPTIQUE

- LED: Module LED 330W, Blanc 7000K± 450K @ MISTRAL TC
Module LED 330W, Blanc 8000± 500K @ MISTRAL S
- Durée de vie LED: 50,000H

MOUVEMENT

- Pan: 540° /630° Optional (16 bit)
- Tilt: 270° (16 bit)

COULEURS

- CMY color mixing uniforme et linéaire + CTO
- 1 roue de couleurs – 7 couleurs + open – Effets rainbow

GOBOS

- Roue de gobos rotatifs et indexables et interchangeables:7 + open
- “Slot in & out” système
- Roue de gobos fixes avec effets shaking : 9 + open

EFFETS

- Prisme rotatif-5 facettes
- Roue d’animation
- Zoom linéaire
- Iris linéaire
- Frost linéaire

CONTRÔLE

- 3 modes:28 / 26 / 39canaux DMX
- 2 modes d’operation: DMX-512, Master / Slave modes
- Effet Strobe 1-25 flashes /sec avec effet pulse
- Récepteur Wireless Intégré

DISPLAY

- Afficheur LCD fullcolor.Batterierechargeable optionnelle
- Verrouillage automatique du Display

SOFTWARE

8 programmespré-installés

Upgrades: Via câble DMX (Upgrade Box en option)

AUTRES SPEC

Entrée signal isolée

FonctionsRDM

POIDS

Poids Net: 19kg

3. DESCRIPTION TECHNIQUE

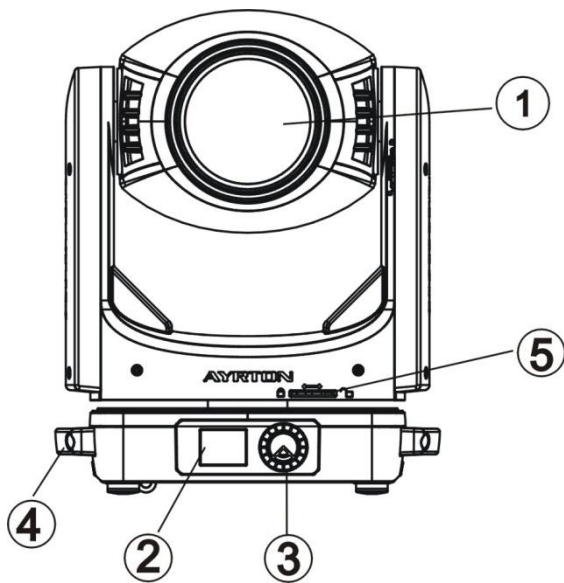

- 1) Lentille
- 2) Afficheur
- 3) Bouton rotatif
- 4) Poignée
- 5) Blocage PAN
- 6) 5-Pin DMX Sortie
- 7) 5-Pin DMX entrée
- 8) Alimentation sortie
- 9) Alimentation entrée

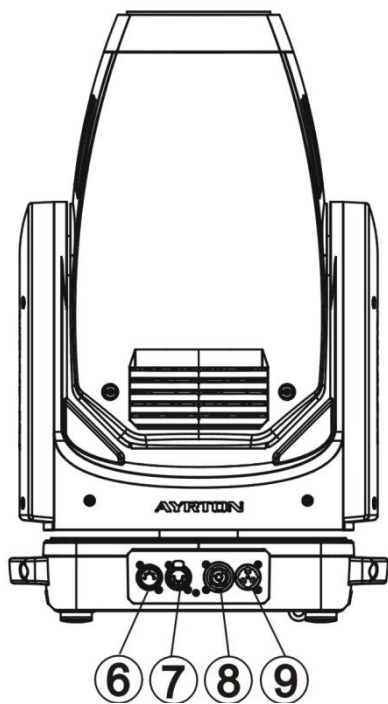

4. DIMENSIONS

4.1. Fixture Dimension

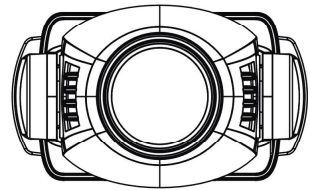
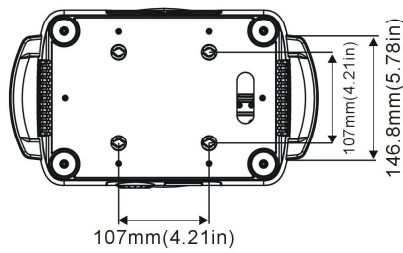
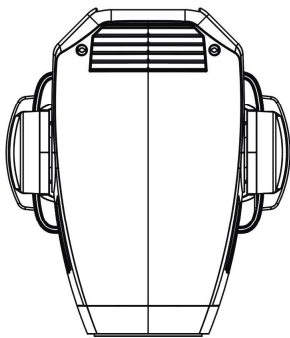
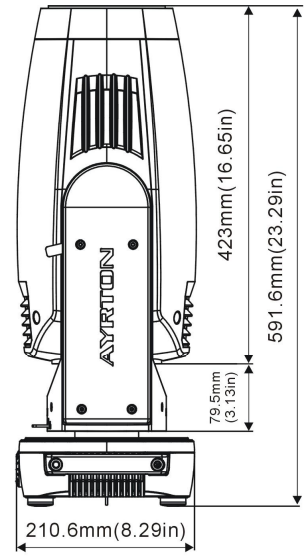
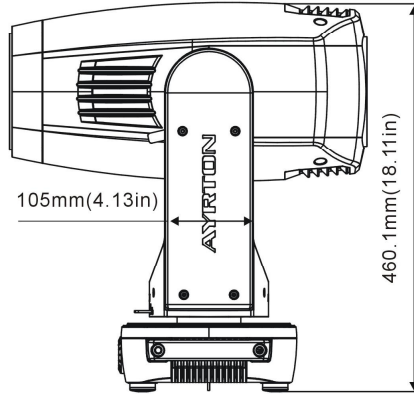
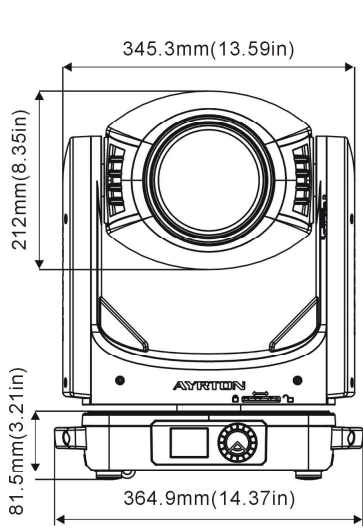

4.2. Gobo Filter Dimension

Rotating Gobo:

Black & White Gobo:

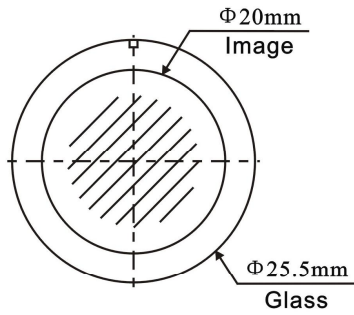

Color Gobo:

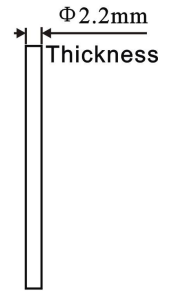
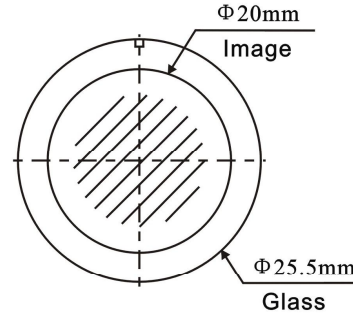

Fixed Gobo:

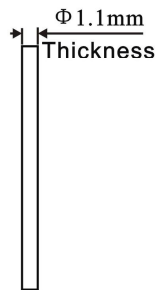
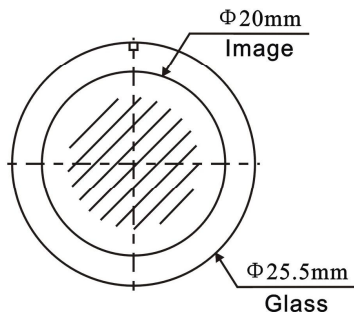

4.3. Color Filter Dimension

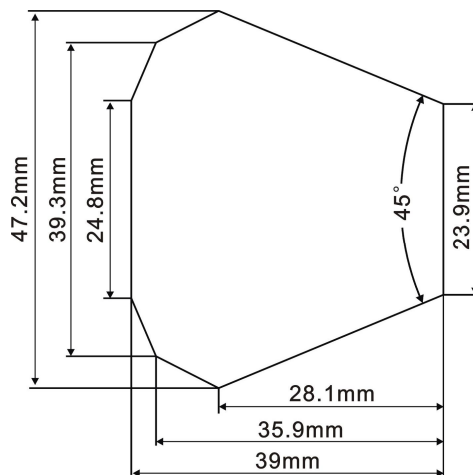

4.4. Animation Dimension

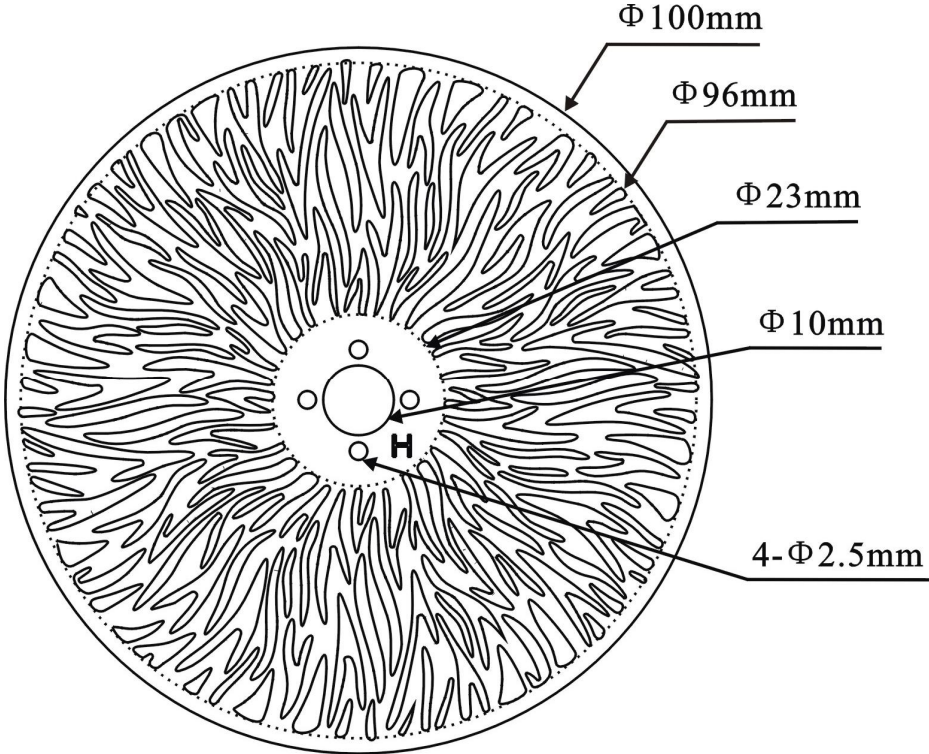

5. INSTRUCTIONS D'INSTALLATION



ATTENTION!
NE PAS MANIPULER CET APPAREIL LES CAPOTS OUVERTS

5.1. ACCROCHE DE L'APPAREIL



ATTENTION!
CETTE OPÉRATION DOIT OBLIGATOIREMENT ÊTRE EFFECTUÉE PAR UNE PERSONNE

- L'installation doit être effectuée de manière qu'elle puisse supporter 10 fois le poids pendant 1 heure sans déformation permanente nuisible.
- L'installation doit toujours être effectuée avec une deuxième suspension indépendante, par exemple, un câble de sécurité approprié.
- Ne jamais se tenir directement en dessous de l'appareil lors du montage, le démontage ou la maintenance de l'appareil.
- L'opérateur doit s'assurer que la sécurité concernant les installations de machines et de techniques sont approuvées par un expert avant de prendre l'appareil en service pour la première fois..
- Ces installations doivent être approuvées par une personne qualifiée une fois par an.
- L'installation de cet appareil exige une solide expérience, y compris, entre autres, le calcul des limites de charge, des inspections de sécurité régulières du matériel utilisé et du périphérique. Si vous n'avez pas ces qualifications, ne tentez pas de l'installation vous-même. Une mauvaise installation peut entraîner des blessures corporelles
- Avant toute installation assurez-vous que la zone de montage peut supporter une charge ponctuelle minimum de 10 fois le poids de l'appareil..

5.2. ACCROCHE EN UTILISANT LES OMEGA

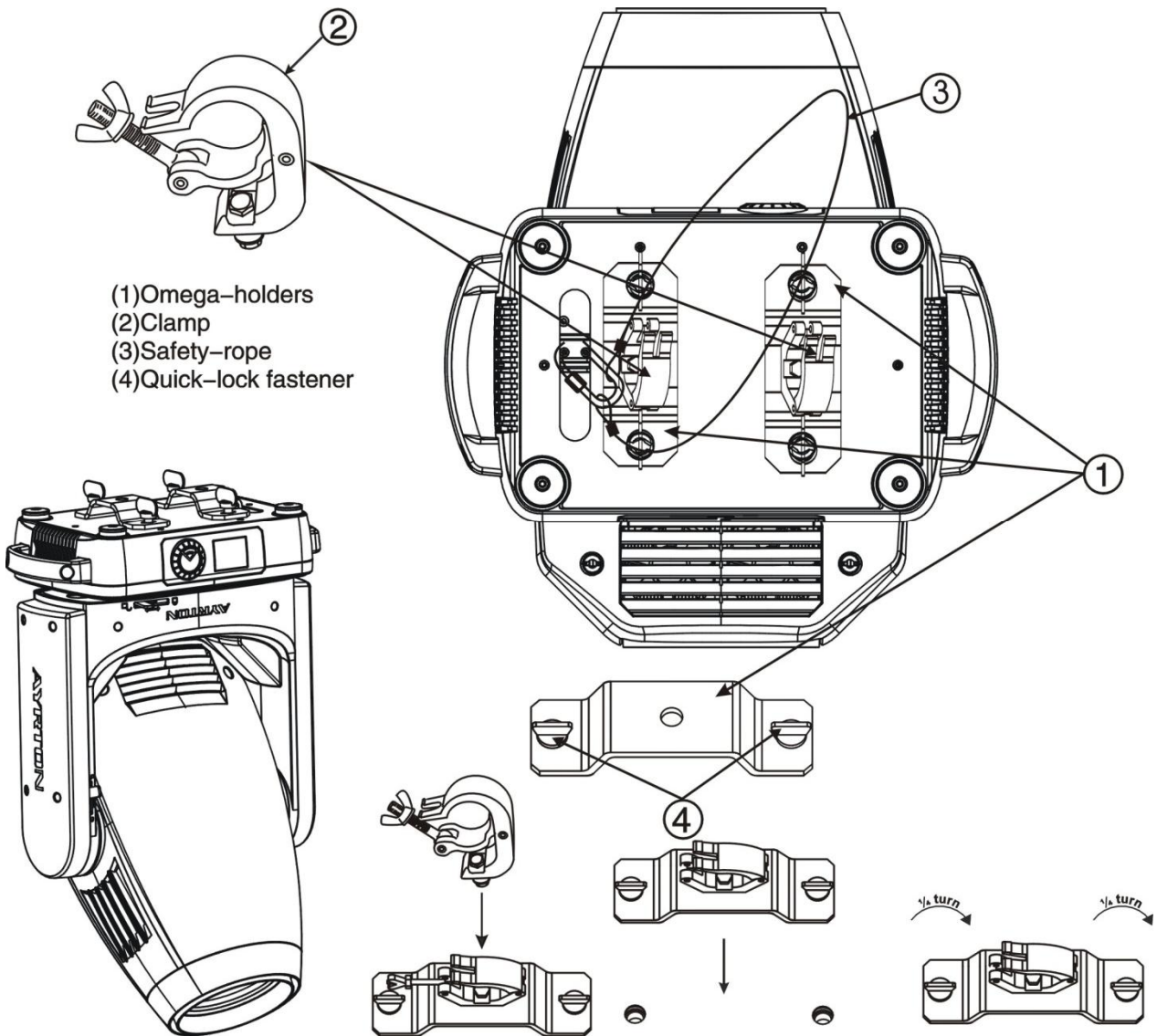

- Attachez les colliers aux Omega en utilisant les boulon M12.
- Insérez les quarts de tours de l'Omega dans les trous prévus à cet effet dans la base du projecteur. Verrouillez les quarts de tours.
- Installez le second Omega.
- Passez le câble de sécurité dans l'accroche prévue à cet effet. Attachez le câble de sécurité à la structure ou à un point de sécurité. Verrouillez la sécurité.



Important:

Cette étape est très importante pour éviter la chute du projecteur en cas de rupture du collier d'accroche.

INSTALLATION

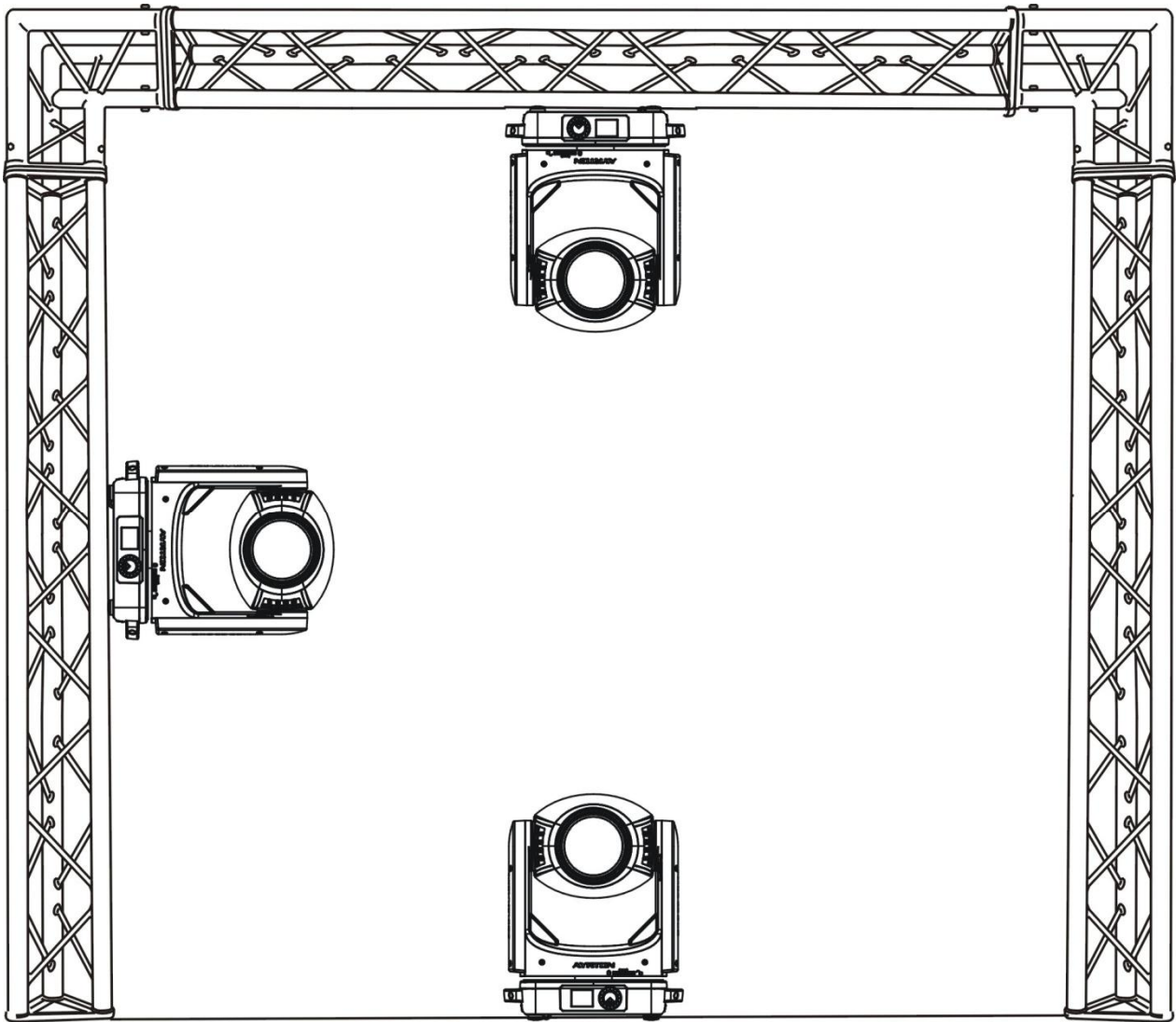

- L'appareil peut être installé dans toutes les positions montrées sur le schéma ci-dessus



Important:

L'installation de cet appareil exige une solide expérience, y compris, entre autres, le calcul des limites de charge, le matériel d'installation utilisé et des inspections de sécurité régulières du matériel utilisé et du périphérique. Si vous n'avez pas ces qualifications, ne tentez pas de l'installation vous-même. Une mauvaise installation peut entraîner des blessures corporelles.

6. CONNEXION DMX-512

Connecter le câble DMX d'entrée (connecteur XLR) de l'appareil à la sortie DMX (prise femelle XLR) de votre contrôleur.

Vous pouvez raccorder plusieurs appareils en chaîne à cette même ligne DMX.

Le câble DMX utilisé doit être constitué d'une paire torsadée et blindée, et équipé de connecteurs XLR Mâle et Femelle.

Se référer au schéma suivant :

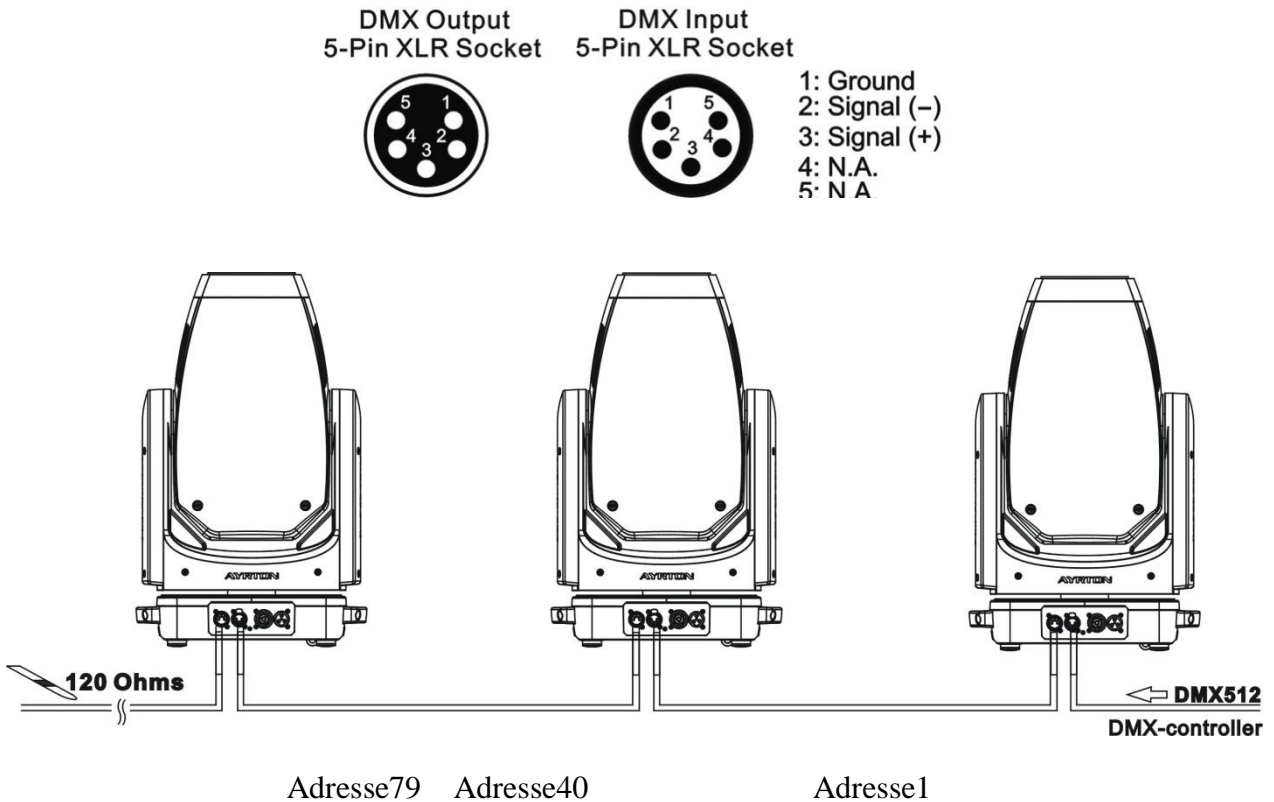

7. CONNEXION DMX-512 AVEC BOUCHON DE TERMINAISON

Pour des installations dont le câble DMX doit parcourir de longues distances, ou s'il est situé à proximité d'environnements à forte perturbations électriques, il est recommandé d'utiliser un bouchon de terminaison DMX. Ceci aide à prévenir le mauvais fonctionnement des appareils qui pourrait être causé par des parasites. Le bouchon de terminaison DMX est simplement constitué d'une fiche XLR mâle dont une résistance de 120 Ohms est soudée entre les broches 2 et 3. Ce bouchon doit être connecté à la sortie DMX du dernier appareil de la chaîne.

Se référer au schéma suivant :

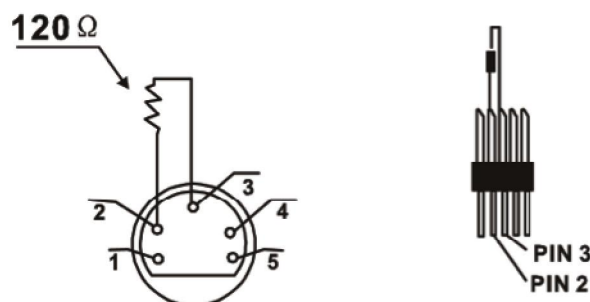

8. Réglage de l'adresse DMX du projecteur

Tous les projecteurs doivent avoir une adresse DMX de départ correctement réglée lors de l'usage d'un signal DMX pour le contrôle de ceux-ci.

L'adresse DMX de départ est le canal à partir duquel l'appareil "écoute" les informations de contrôle numériques envoyées par le contrôleur DMX.

L'attribution de cette adresse de départ doit être conforme à celle enregistrée sur le contrôleur DMX pour piloter l'appareil, et cette adresse de départ est la valeur DMX qui est mentionnée sur l'afficheur de l'appareil.

Vous pouvez régler la même adresse pour tous les projecteurs, ou pour un groupe de projecteurs, mais vous pouvez également en fonction de vos besoins, régler une adresse différente pour chaque projecteur.

Si vous réglez la même adresse pour tous, tous les projecteurs "écouteront" à partir du canal DMX que vous avez réglé. Les ordres envoyés par le contrôleur DMX agiront sur tous les projecteurs en même temps.

Si vous réglez des adresses différentes par projecteurs, chacun pourra alors être contrôlé de manière indépendante par le contrôleur DMX.

Si par exemple les projecteurs sont pré-réglés en Mode DMX 39 canaux (39 canaux DMX sont requis pour leur contrôle complet), vous devrez régler l'adresse DMX des appareils comme suit : 1er appareil avec adresse DMX 001, 2ème avec adresse DMX 040 (39+1), 3ème avec adresse DMX 79 (40+ 39), etc...

9. Instructions pour le recepteur DMX WIRELESS intégré

Equipement nécessaire : Contrôleur DMX, émetteur Wireless CRMX LumenRadio™

- LED d'état :

- Flashes rapide vert/rouge : appairage à l'émetteur
- Flashes lents vert/rouge : appairé à l'émetteur et absence DMX
- Vert fixe : appairé et DMX présent
- Rouge fixe : non appairé

MENU WDMX:

Les projecteurs équipés de système Wireless DMX possèdent un nouveau menu WDMX.

-ON: (Activate WDMX)

Lorsque le projecteur est sous tension et que WDMX est activé (ON), si le projecteur n'est pas raccordé à un contrôleur DMX par câble et que le récepteur n'est pas appairé à l'émetteur, alors le projecteur restera en mode recherche de signal DMX.

Si le projecteur est connecté à un contrôleur DMX via câble, il peut alors être piloté via ce contrôleur.

Si le projecteur est appairé à un émetteur wireless, il peut alors être contrôlé par cet émetteur.

-OFF: (De-activate WDMX)

Dans ce statut, le projecteur ne peut pas être appairé à aucun émetteur, le récepteur étant désactivé.

-REST: (reset WDMX memory);

Cette fonction permet de supprimer l'appairage du projecteur avec l'émetteur. Il peut à nouveau être appairé avec un nouvel émetteur.

10. DISPLAY

L'afficheur propose plusieurs fonctionnalités:

Vous pouvez changer l'adresse DMX du projecteur, lancer un programme préenregistré ou exécuter un reset du projecteur.

Le menu principal est accessible en double-cliquant sur le bouton rotatif jusqu'à ce que l'afficheur clignote. Il vous est possible de naviguer dans les différents menus en tournant le bouton rotatif vers la droite ou vers la gauche.

Double-cliquer pour entrer dans le menu choisi et appuyer 2 secondes pour sortir. Une fois le menu choisi, le projecteur sortira de celui-ci automatiquement au bout de 15 secondes si aucune action n'est opérée.

Lorsque le projecteur est sous tension et qu'aucun signal n'est connecté, l'afficheur s'éteindra automatiquement au bout d'une minute.

L'afficheur peut être activé sans alimentation externe si une batterie (optionnelle) est installée; pour ce faire, il suffit de maintenir appuyé le bouton rotatif jusqu'à l'allumage de l'afficheur.

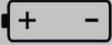
ATTENTION !	
LA BATTERIE RECHARGEABLE DOIT ETRE DE TYPE LI-ION, LES SPECIFICATIONSSONT LES SUIVANTES:	
	
	Li-ion Rechargeable Battery ICR 14500 ≥350mAh 3.7V

Lors de la première installation de la batterie, vérifiez que l'appareil ne soit pas sous tension. Installez la batterie dans son logement, puis enlevez la batterie.

Remettez la batterie dans son logement. Cette procédure est obligatoire lors de toute première installation de batterie.

Default settings

Address	Set Dmx Address	A001~AXXX		DMX address setting
Mode	User Mode	Stand Mode Basic Mode Extend Mode User Mode A User Mode B User Mode C		User's mode to change channel numbers
	Edit User ModeA :	Max channel PAN :		Preset User modes A,B,C :
Options	Status	No DMX Mode Pan Reverse Tilt Reverse Pan Degree Feedback Init PAN Init TILT Pan/Tilt Spd Hibernation	Close/Hold/Auto ON/OFF ON/OFF 630/540 ON/OFF ON/OFF ON/OFF Speed 1~ 4 OFF , 01M~99M	Hold if no DMX Pan Reverse movement Tilt Reverse movement Pan Degree Select Movement Feedback Init PAN Init TILT Movement Speed Stand by Mode
	Service PIN	Service PIN Cross Load SW Clr LED Timer	Password=XXX ON/OFF ON/OFF	Service Password “=050” Cross Load SW Clr LED Timer
	Fans Control	Auto Stage Studio Silence		Fans Speed select
	Disp.Setting	Shutoff Time Flip Display Key Lock DispFlash	02~60m05m ON/OFF ON/OFF ON/OFF	Display shutoff time Reverse 180 degree Key Lock DispFlash
	Signal Select	DMX WDMX		DMX WDMX
	Temp. C/F	Celsius Fahrenheit		Temperature switch between °C/°F
	Initial Pos.	PAN =XXX		Initial effect position
	Wireless DMX	Activate WDMX Act&Data Out Rest WDMX		Activate WDMX Act&Data Out Rest WDMX
	Dim Curve	Square Law Linear		Dim Curve
	Refresh Select	1.2K 2.4K 16K		Refresh Select
	Gobo Correction	ON/OFF		Gobo Correction

	Trigger	DMX Value Disp. Set To Slave Auto Program	PAN..... Slave1,Slave2,Slave3 Master / Alone	DMX Value Disp. Set To Slave Auto Program
	ResetDefault	ON/OFF		Restore factory set.
Info	Time Info.	Current Time Ttl Life Hrs Last Run Hrs LED Hours Timer PIN Clr Last Run		XXXX(Hours) XXXX(Hours) XXXX(Hours) XXXX(Hours) Password=XXX ON/OFF
	Temp. Info	H:XXX°C/°F B:XXX°C/°F		Head&Baes Temp.
	Software Ver	V1.0.....		Software version
Test	Home	All Pan&Tilt Color Gobo Other		Reset All Reset Pan&Tilt Reset Color Reset Gobo Reset Other
	Test Channel	PAN		Test function
	Manual Ctrl.	PAN =XXX :		Fine adjustment of the lamp
	Calibration	-Password- PAN :		Password "050" Calbrate and adjust the effects to standard/right position
Preset	Select Prog.	Prog. Part 1 = Program 1 ~ 10 Program 1 Prog. Part 2 = Program 1 ~ 10 Program 2 Prog. Part 3 = Program 1 ~ 10 Program 3		Select programs to be run
	Edit Prog.	Program 1 : Program 10	Program Test Step 01=SCxxx Step 64=SCxxx	Testing program Program in loop Save and exit
	Edit Scenes	Edit Scene 001 ~ Edit Scene 250	Pan,Tilt,..... --Fade Time-- --Secne Time-- Input By Outside	Save and automatically return manual scenes edit
	Scenes Input	XX~XX		Scenes Input

10.1.ADDRESS

Set DMX Addr

Permet d'ajuster l'adresse DMX désirée depuis le panneau de contrôle du projecteur.

1. Accéder au menu principal en double cliquant le bouton rotatif, puis à "ADDRESS".
2. Double-cliquer sur le bouton rotatif jusqu'à ce que "Set DMX Address" soit affiché.
3. Tourner : l'afficheur indique "A001~AXXX" – Régler la valeur choisie
4. Double-cliquer pour valider
5. Appuyer 2 secondes sur le bouton pour sortir du menu "Set DMX Address".
6. Appuyer 2 secondes sur le bouton pour sortir du menu

10.2.MODE

Permet de choisir le nombre de canaux DMX requis parmi une liste pre-établie, qui comprend : "Basic Mode", "Standard Mode", "Extended Mode", "User Mode A", "User Mode B", "User Mode C".

1. Accéder au menu principal en double cliquant le bouton rotatif, puis à "MODE".
2. Double-cliquer sur le bouton rotatif pour éditer le mode.
3. Tourner le bouton jusqu'à afficher "User Mode"
4. Tourner le bouton pour faire votre choix parmi ": "Basic Mode", "Standard Mode", "Extended Mode", "User Mode A", "User Mode B" ou "User Mode C".
5. Double-cliquer sur le bouton rotatif pour valider
6. Appuyer 2 secondes sur le bouton pour sortir du menu "MODE"
7. Appuyer 2 secondes sur le bouton pour sortir du menu

9.2.1. Edit User Mode

Cette fonction permet d'éditer le User Mode choisi

1. Accéder au menu principal en double cliquant le bouton rotatif, puis à "MODE".
2. Tourner le bouton jusqu'à afficher "Edit User".
3. Double-cliquer sur le bouton rotatif pour éditer le mode
4. Entrer le nombre maximum de canaux DMX
5. Configurer votre propre librairie
6. Répéter au besoin pour les modes B et C

10.3.OPTIONS

9.3.1. Status

No DMX Mode

Permet de choisir le comportement du projecteur en cas d'absence de signal DMX

1. Accéder au menu principal en double cliquant le bouton rotatif
2. Tourner le bouton rotatif jusqu'au menu "OPTIONS"
3. Double-cliquer sur le bouton rotatif pour entrer dans le menu "OPTIONS"
4. Tourner sur le bouton pour sélectionner "Status"
5. Double-cliquer sur le bouton rotatif pour entrer dans "Status".
Tourner le bouton pour afficher "No DMX Status".
6. Double-cliquer sur le bouton rotatif pour choisir le mode désiré entre "Hold" "Close" ou "Auto".
7. Appuyer 2 secondes sur le bouton pour sortir du menu "Status"
8. Appuyer 2 secondes sur le bouton pour revenir au menu principal

Pan Reverse

Permet d'inverser le sens du mouvement PAN.

1. Accéder au menu principal en double cliquant le bouton rotatif
2. Tourner le bouton rotatif jusqu'au menu "OPTIONS"
3. Double-cliquer sur le bouton pour entrer dans le menu "OPTIONS"
4. Tourner sur le bouton pour sélectionner "Status"
5. Double-cliquer sur le bouton pour entrer dans "Status".
Tourner le bouton pour afficher "Pan Reverse".

6. Double-cliquer sur le bouton pour choisir le mode désiré entre "OFF" ou "ON".
7. Double cliquer sur le bouton pour valider
8. Appuyer 2 secondes sur le bouton pour sortir du menu "Status"
9. Appuyer 2 secondes sur le bouton pour revenir au menu principal

Tilt Reverse

Permet d'inverser le sens du mouvement TILT.

1. Accéder au menu principal en double cliquant le bouton rotatif
2. Tourner le bouton rotatif jusqu'au menu "OPTIONS"
3. Double-cliquer sur le bouton pour entrer dans le menu "OPTIONS"
4. Tourner sur le bouton pour sélectionner "Status"
5. Double-cliquer sur le bouton pour entrer dans "Status".
Tourner le bouton pour afficher "Tilt Reverse".
6. Double-cliquer sur le bouton pour choisir le mode désiré entre "OFF" ou "ON".
7. Double cliquer sur le bouton pour valider
8. Appuyer 2 secondes sur le bouton pour sortir du menu "Status"
9. Appuyer 2 secondes sur le bouton pour revenir au menu principal

Pan Degree

Permet de régler l'amplitude du mouvement PAN sur 630° ou 540° .

1. Accéder au menu principal en double cliquant le bouton rotatif
2. Tourner le bouton rotatif jusqu'au menu "OPTIONS"
3. Double-cliquer sur le bouton pour entrer dans le menu "OPTIONS"
4. Tourner sur le bouton pour sélectionner "Status"
5. Double-cliquer sur le bouton pour entrer dans "Status".
Tourner le bouton pour afficher "Pan Degree".
6. Tourner le bouton pour choisir le mode désiré entre "630" ou "540".
7. Double cliquer sur le bouton pour valider
8. Appuyer 2 secondes sur le bouton pour sortir du menu "Status"
9. Appuyer 2 secondes sur le bouton pour revenir au menu principal

Feedback

Permet d'activer ou non le rattrapage automatique des positions PAN et TILT en cas de décalage accidentel suite a un choc.

1. Accéder au menu principal en double cliquant le bouton rotatif
2. Tourner le bouton rotatif jusqu'au menu "OPTIONS"
3. Double-cliquer sur le bouton pour entrer dans le menu "OPTIONS"
4. Tourner sur le bouton pour sélectionner "Status"
5. Double-cliquer pour entrer dans "Status".
Tourner le bouton pour afficher "Feedback".
6. Double-cliquer sur le bouton pour choisir le mode désiré entre "ON" ou "OFF".
7. Double cliquer sur le bouton pour valider
8. Appuyer 2 secondes sur le bouton pour sortir du menu "Status"
9. Appuyer 2 secondes sur le bouton pour revenir au menu principal

Init PAN

1. Accéder au menu principal en double cliquant le bouton rotatif
2. Tourner le bouton rotatif jusqu'au menu "OPTIONS"
3. Double-cliquer sur le bouton pour entrer dans le menu "OPTIONS"

4. Tourner sur le bouton pour sélectionner "Status"
5. Double-cliquer pour entrer dans "Status".
Tourner le bouton pour afficher "Init PAN".
6. Double-cliquer sur le bouton pour choisir le mode désiré entre "ON" ou "OFF".
7. Double cliquer sur le bouton pour valider
8. Appuyer 2 secondes sur le bouton pour sortir du menu "Status"
9. Appuyer 2 secondes sur le bouton pour revenir au menu principal

Init TILT

1. Accéder au menu principal en double cliquant le bouton rotatif
2. Tourner le bouton rotatif jusqu'au menu "OPTIONS"
3. Double-cliquer sur le bouton pour entrer dans le menu "OPTIONS"
4. Tourner sur le bouton pour sélectionner "Status"
5. Double-cliquer pour entrer dans "Status".
Tourner le bouton pour afficher "Init TILT".
6. Double-cliquer sur le bouton pour choisir le mode désiré entre "ON" ou "OFF".
7. Double cliquer sur le bouton pour valider
8. Appuyer 2 secondes sur le bouton pour sortir du menu "Status"
9. Appuyer 2 secondes sur le bouton pour revenir au menu principal

Pan/Tilt Spd

Permet de choisir entre 4 vitesses de mouvement, de "Speed 1" à "Speed 4". Le réglage "Speed 1" est le plus rapide.

1. Accéder au menu principal en double cliquant le bouton rotatif
2. Tourner le bouton rotatif jusqu'au menu "OPTIONS"
3. Double-cliquer sur le bouton pour entrer dans le menu "OPTIONS"
4. Tourner sur le bouton pour sélectionner "Status"
5. Double-cliquer sur le bouton pour entrer dans "Status".
Tourner le bouton pour afficher "Pan/Tilt Speed".
6. Double-cliquer sur le bouton pour choisir la vitesse désirée entre "Speed 1" "Speed 2"
"Speed 3" ou "Speed 4"
7. Double cliquer sur le bouton pour valider
8. Appuyer 2 secondes sur le bouton pour sortir du menu "Status"
9. Appuyer 2 secondes sur le bouton pour revenir au menu principal

Hibernation — Standby mode

Les moteurs Pan & Tilt seront désactivés si le projecteur reste plusieurs minutes sans signal DMX (factory Default Setting: OFF).

Le projecteur effectuera un reset dès réception du signal DMX.

1. Accéder au menu principal en double cliquant le bouton rotatif
2. Tourner le bouton rotatif jusqu'au menu "OPTIONS"
3. Double-cliquer sur le bouton pour entrer dans le menu "OPTIONS"
4. Tourner sur le bouton pour sélectionner "Status"
5. Double-cliquer pour entrer dans "Status".
Tourner le bouton pour afficher "Feedback".
6. Double-cliquer pour choisir le mode désiré entre "ON" ou "OFF".
7. Double cliquer sur le bouton pour valider
8. Appuyer 2 secondes sur le bouton pour sortir du menu "Status"

9. Appuyer 2 secondes sur le bouton pour revenir au menu principal

10.3.2. Service PIN

Cette fonction autorise l'accès au menu « Cross Load Software » qui permet l'update software d'un projecteur à partir d'un autre projecteur. Cet update se fait via un câble DMX relié entre le projecteur émetteur et le projecteur récepteur.

Password=050

1. Accéder au menu principal en double cliquant le bouton rotatif
2. Tourner le bouton rotatif jusqu'au menu "OPTIONS"
3. Double-cliquer sur le bouton pour entrer dans le menu "OPTIONS"
4. Tourner le bouton rotatif jusqu'au menu "Service PIN"
5. Double-cliquer sur le bouton pour entrer dans "Service PIN". Entrer 050
6. Tourner le bouton rotatif pour choisir "Cross Load SW" ou "Clr LED Timer"
7. Double cliquer sur le bouton pour valider. L'update commence
8. Appuyer 2 secondes sur le bouton pour sortir du menu
9. Appuyer 2 secondes sur le bouton pour revenir au menu principal

10.3.3. Fans Control

Permet de choisir la vitesse du ventilateur de la tête du projecteur. Les choix possibles sont AUTO, STAGE, STUDIO ou SILENCE.

1. Accéder au menu principal en double cliquant le bouton rotatif
2. Tourner le bouton rotatif jusqu'au menu "OPTIONS"
3. Double-cliquer sur le bouton pour entrer dans le menu "OPTIONS"
4. Tourner le bouton rotatif jusqu'au menu "Fans Control"
5. Double-cliquer sur le bouton pour entrer dans "Head Control"
6. Tourner le bouton rotatif pour choisir entre "Auto", "Stage", "Studio" ou "Silence"
7. Double cliquer sur le bouton pour valider.
8. Appuyer 2 secondes sur le bouton pour sortir du menu
9. Appuyer 2 secondes sur le bouton pour revenir au menu principal

10.3.4. Display Setting

Shut off time

Permet l'extinction de l'afficheur LCD du projecteur au bout d'un temps réglable de 2 à 59 minutes. Dans ce menu, régler la valeur désirée à l'aide du bouton rotatif et confirmer votre choix en appuyant sur ENTER. La valeur par défaut est 5 minutes.

Flip Display

Permet de retourner complètement l'afficheur, ce qui peut s'avérer très utile lorsque le projecteur est installé tête en bas. Cette fonction est réglée sur OFF par défaut

Key Lock

Permet d'activer le verrouillage automatique des touches. Si cette fonction est activée, les touches seront verrouillées automatiquement 15 secondes après la sortie du mode d'édition. Maintenir le bouton MENU appuyé pendant 3 secondes pour désactiver cette fonction

Displ Flash

Permet de faire flasher le display pour avertir qu'il n'y a pas de signal DMX

1. Accéder au menu principal en double cliquant le bouton rotatif
2. Tourner le bouton rotatif jusqu'au menu "OPTIONS"

3. Double-cliquer sur le bouton pour entrer dans le menu "OPTIONS"
4. Tourner le bouton rotatif jusqu'au menu "Disp. Settings"
5. Double-cliquer sur le bouton pour entrer dans "Disp flash"
6. Tourner le bouton rotatif pour choisir entre "ON" ou "OFF"
7. Double cliquer sur le bouton pour valider.
8. Appuyer 2 secondes sur le bouton pour sortir du menu
9. Appuyer 2 secondes sur le bouton pour revenir au menu principal

10.3.5. Signal Select

1. Accéder au menu principal en double cliquant le bouton rotatif
2. Tourner le bouton rotatif jusqu'au menu "OPTIONS"
3. Double-cliquer sur le bouton pour entrer dans le menu "OPTIONS"
4. Tourner le bouton rotatif jusqu'au menu "Signal Select"
5. Double-cliquer sur le bouton pour entrer dans "Signal Select"
6. Tourner le bouton rotatif pour choisir entre "DMX" ou "WDMX"
7. Double cliquer sur le bouton pour valider.
8. Appuyer 2 secondes sur le bouton pour sortir du menu
9. Appuyer 2 secondes sur le bouton pour revenir au menu principal

10.3.6. Temp. C/F

Permet de choisir l'unité de mesure des valeurs de température, soit degrés Celsius ou Fahrenheit.

1. Accéder au menu principal en double cliquant le bouton rotatif
2. Tourner le bouton rotatif jusqu'au menu "OPTIONS".
3. Double-cliquer sur le bouton pour entrer dans le menu "OPTIONS"
4. Tourner le bouton rotatif jusqu'au menu "Temp C/F"
5. Double cliquer sur le bouton pour valider
6. Tourner le bouton rotatif pour choisir entre Celcius ou Fahrenheit
7. Double cliquer sur le bouton pour valider
8. Appuyer 2 secondes sur le bouton pour sortir du menu
9. Appuyer 2 secondes sur le bouton pour sortir du menu.

10.3.7. Initial Pos.

Permet de contrôler la position initiale des effets du projecteur

1. Accéder au menu principal en double cliquant le bouton rotatif
2. Tourner le bouton rotatif jusqu'au menu "OPTIONS".
3. Double-cliquer sur le bouton pour entrer dans le menu "OPTIONS"
4. Tourner le bouton rotatif jusqu'au menu "Initial Pos"
5. Double cliquer sur le bouton pour valider et choisir la fonction
6. Tourner le bouton rotatif pour modifier la position du Pan par exemple
7. Double cliquer sur le bouton pour valider
8. Appuyer 2 secondes sur le bouton pour sortir du menu
9. Appuyer 2 secondes sur le bouton pour sortir du menu

10.3.8. Wireless DMX

1. Accéder au menu principal en double cliquant le bouton rotatif
2. Tourner le bouton rotatif jusqu'au menu "OPTIONS".
3. Double-cliquer sur le bouton pour entrer dans le menu "OPTIONS"
4. Tourner le bouton pour entrer dans le menu "Wireless DMX"

5. Choisir entre "Activate WDMX", "Act&Data Out" et "Rest WDMX"
6. Double cliquer sur le bouton pour valider
7. Appuyer 2 secondes sur le bouton pour sortir du menu

10.3.9. Dim Curve

1. Accéder au menu principal en double cliquant le bouton rotatif
2. Tourner le bouton rotatif jusqu'au menu "OPTIONS".
3. Double-cliquer sur le bouton pour entrer dans le menu "OPTIONS"
4. Tourner le bouton pour entrer dans le menu "Dim Curve"
5. Choisir entre "Square Law", et "Linear"
6. Double cliquer sur le bouton pour valider
7. Appuyer 2 secondes sur le bouton pour sortir du menu

10.3.10. Refresh Select

Permet de choisir la fréquence PWM entre 1,2kHz, 2,4kHz ou 16kHz

1. Accéder au menu principal en double cliquant le bouton rotatif
2. Tourner le bouton rotatif jusqu'au menu "OPTIONS".
3. Double-cliquer sur le bouton pour entrer dans le menu "OPTIONS"
4. Tourner le bouton rotatif jusqu'au menu "Refresh Select"
5. Double cliquer sur le bouton et choisir "entre 1,2kHz, 2,4kHz et 16kHz"
6. Double cliquer sur le bouton pour valider
7. Appuyer 2 secondes sur le bouton pour sortir du menu
8. Appuyer 2 secondes sur le bouton pour sortir du menu

10.3.11. Gobo Correction

1. Accéder au menu principal en double cliquant le bouton rotatif
2. Tourner le bouton rotatif jusqu'au menu "OPTIONS".
3. Double-cliquer sur le bouton pour entrer dans le menu "OPTIONS"
4. Tourner le bouton rotatif jusqu'au menu "Gobo Correction"
5. Tourner le bouton rotatif pour choisir entre "ON" ou "OFF"
6. Double cliquer sur le bouton pour valider
7. Appuyer 2 secondes sur le bouton pour sortir du menu
8. Appuyer 2 secondes sur le bouton pour sortir du menu

10.3.12. Trigger

DMX Value Disp.

Permet de visualiser la valeur DMX reçue pour chaque canal DMX. Si vous choisissez l'option ALL dans ce menu, l'afficheur montrera automatiquement le canal DMX dont la valeur change, avec l'indication de sa fonction respective (PAN, TILT, etc...).

1. Accéder au menu principal en double cliquant le bouton rotatif
2. Tourner le bouton rotatif jusqu'au menu "OPTIONS".
3. Double-cliquer sur le bouton pour entrer dans le menu "OPTIONS"
4. Tourner le bouton rotatif jusqu'au menu "Trigger"
5. Double cliquer sur le bouton pour valider et choisir "DMX Value Disp"
6. Double cliquer sur le bouton pour valider
7. Appuyer 2 secondes sur le bouton pour sortir du menu
8. Appuyer 2 secondes sur le bouton pour sortir du menu

Set to Slave

Permet de définir le projecteur comme esclave

1. Accéder au menu principal en double cliquant le bouton rotatif
2. Tourner le bouton rotatif jusqu'au menu "OPTIONS".
3. Double-cliquer sur le bouton pour entrer dans le menu "OPTIONS"
4. Tourner le bouton rotatif jusqu'au menu "Trigger"
5. Double cliquer sur le bouton pour valider et choisir "Set to Slave"
6. Double cliquer sur le bouton pour valider
7. Appuyer 2 secondes sur le bouton pour sortir du menu
8. Appuyer 2 secondes sur le bouton pour sortir du menu

Auto Program

Permet de lancer le programme interne. Vous pouvez sélectionner le programme désiré dans le sous menu "Select programm". Vous pouvez régler le nombre de pas dans le sous-menu "Edit programm". Vous pouvez modifier les scènes individuelles dans le sous menu "Edit scenes". Avec cette fonction, vous pouvez aussi lancer les scènes individuelles automatiquement, au besoin en ajustant le paramètre Step-Time.

1. Accéder au menu principal en double cliquant le bouton rotatif
2. Tourner le bouton rotatif jusqu'au menu "OPTIONS".
3. Double-cliquer sur le bouton pour entrer dans le menu "OPTIONS"
4. Tourner le bouton rotatif jusqu'au menu "Trigger"
5. Double cliquer sur le bouton pour valider et choisir "Auto Program"
6. Double cliquer sur le bouton pour valider
7. Choisissez entre "Master" ou "Alone"
8. Appuyer 2 secondes sur le bouton pour sortir du menu
9. Appuyer 2 secondes sur le bouton pour sortir du menu

10.3.13. ResetDefault

Permet de restaurer les paramètres du projecteur avec les valeurs d'usine par défaut.

1. Accéder au menu principal en double cliquant le bouton rotatif
2. Tourner le bouton rotatif jusqu'au menu "OPTIONS".
3. Double-cliquer sur le bouton pour entrer dans le menu "OPTIONS"
4. Tourner le bouton rotatif jusqu'au menu "Reset Default"
5. Double cliquer sur le bouton pour valider
6. Appuyer 2 secondes sur le bouton pour sortir du menu

10.4.Info

10.4.1. Time info.

Current Time

Permet de voir le nombre d'heures de fonctionnement temporaire de l'appareil, depuis la dernière mise sous tension. L'afficheur indique "XXXX", où XXXX correspond au nombre d'heures. Ce compteur horaire temporaire sera remis à zéro à chaque extinction de l'appareil.

1. Accéder au menu principal en double cliquant le bouton rotatif
2. Tourner le bouton rotatif jusqu'au menu "INFOS".
3. Double-cliquer sur le bouton pour entrer dans le menu "INFOS"

4. Tourner le bouton rotatif jusqu'au menu "Current Time"
5. Double cliquer sur le bouton pour valider
6. L'afficheur indiquera le nombre d'heures d'utilisation depuis la dernière mise sous tension
7. Appuyer 2 secondes sur le bouton pour sortir du menu

Ttl Life Hrs

Permet de voir le nombre d'heures de fonctionnement total de l'appareil. L'afficheur indique "XXXX", où XXX correspond au nombre d'heures total.

1. Accéder au menu principal en double cliquant le bouton rotatif
2. Tourner le bouton rotatif jusqu'au menu "INFOS".
3. Double-cliquer sur le bouton pour entrer dans le menu "INFOS"
4. Tourner le bouton rotatif jusqu'au menu "Ttl Life Hrs"
5. Double cliquer sur le bouton pour valider
6. L'afficheur indiquera le nombre total d'heures d'utilisation
7. Appuyer 2 secondes sur le bouton pour sortir du menu

Last Run Hrs

Permet de voir la durée de fonctionnement de l'appareil depuis la dernière remise à zéro de ce compteur. L'afficheur indique "XXXX", où XXXX correspond au nombre d'heures.

1. Accéder au menu principal en double cliquant le bouton rotatif
2. Tourner le bouton rotatif jusqu'au menu "INFOS".
3. Double-cliquer sur le bouton pour entrer dans le menu "INFOS"
4. Tourner le bouton rotatif jusqu'au menu "Last Hrs"
5. Double cliquer sur le bouton pour valider
6. Appuyer 2 secondes sur le bouton pour sortir du menu

LED Hours

1. Accéder au menu principal en double cliquant le bouton rotatif
2. Tourner le bouton rotatif jusqu'au menu "INFOS".
3. Double-cliquer sur le bouton pour entrer dans le menu "INFOS"
4. Tourner le bouton rotatif jusqu'au menu "LED Hours"
5. Double cliquer sur le bouton pour valider
6. Appuyer 2 secondes sur le bouton pour sortir du menu

Timer PIN

Permet de saisir le mot de passe du TIMER, qui est nécessaire pour remettre à zéro le compteur horaire "Last Run Hours".

1. Accéder au menu principal en double cliquant le bouton rotatif
2. Tourner le bouton rotatif jusqu'au menu "INFOS".
3. Double-cliquer sur le bouton pour entrer dans le menu "Timer PIN"
4. Tourner le bouton rotatif pour entrer le mot de passe
5. Double cliquer sur le bouton pour valider
6. Appuyer 2 secondes sur le bouton pour sortir du menu

Clr Last Run

Permet de remettre à zéro le "Last Run Hours" de l'appareil. L'accès à ce menu nécessite au préalable d'avoir renseigné correctement le "Timer Password".

1. Accéder au menu principal en double cliquant le bouton rotatif

2. Tourner le bouton rotatif jusqu'au menu "INFOS".
3. Double-cliquer sur le bouton pour entrer dans le menu "Time INFOS"
4. Tourner le bouton rotatif jusqu'au menu "Clr Last Run"
5. Double cliquer sur le bouton pour valider
6. Appuyer 2 secondes sur le bouton pour sortir du menu

10.4.2. Temp.Info

Head Temp.

Permet de contrôler la température actuelle de la tête du projecteur.

1. Accéder au menu principal en double cliquant le bouton rotatif
2. Tourner le bouton rotatif jusqu'au menu "INFOS".
3. Double-cliquer sur le bouton pour entrer dans le menu "INFOS"
4. Tourner le bouton rotatif jusqu'au menu "Temp Info" puis "H:XXX°C/°F B:XXX°C/°F"
5. Double cliquer sur le bouton pour valider
6. La température interne de la tête sera affichée
7. Appuyer 2 secondes sur le bouton pour sortir du menu

10.4.3. Software ver

Permet de contrôler la version de logiciel du projecteur.

1. Accéder au menu principal en double cliquant le bouton rotatif
2. Tourner le bouton rotatif jusqu'au menu "INFOS".
3. Double-cliquer sur le bouton pour entrer dans le menu "INFOS"
4. Tourner le bouton rotatif jusqu'au menu "Software ver"
5. Double cliquer sur le bouton pour valider
6. La version de software installée sera affichée
7. Appuyer 2 secondes sur le bouton pour sortir du menu

10.5.Test

10.5.1 Home

Permet de réinitialiser les fonctions.

1. Accéder au menu principal en double cliquant le bouton rotatif
2. Tourner le bouton rotatif jusqu'au menu "TEST".
3. Double-cliquer sur le bouton pour entrer dans le menu "TEST"
4. Tourner le bouton rotatif jusqu'au menu "Home"
5. Double cliquer sur le bouton pour valider
6. Le projecteur effectuera un reset total des fonctions
7. Appuyer 2 secondes sur le bouton pour sortir du menu

10.5.2 Test Channel

Permet de tester chaque canal du projecteur (PAN, TILT, etc...). C'est un test automatique.

1. Accéder au menu principal en double cliquant le bouton rotatif
2. Tourner le bouton rotatif jusqu'au menu "TEST".
3. Double-cliquer sur le bouton pour entrer dans le menu "TEST"
4. Tourner le bouton rotatif jusqu'au menu "Test Channel"
5. Double cliquer sur le bouton pour valider
6. Le projecteur effectuera un test des fonctions
7. Appuyer 2 secondes sur le bouton pour sortir du menu

10.5.3 Manual Ctrl.

Permet de contrôler manuellement le projecteur depuis le display. Les effets spéciaux sont désactivés, le Shutter (électronique) est ouvert et l'intensité du Dimmer (électronique) est réglée à 100%.

1. Accéder au menu principal en double cliquant le bouton rotatif
2. Tourner le bouton rotatif jusqu'au menu "TEST".
3. Double-cliquer sur le bouton pour entrer dans le menu "TEST"
4. Tourner le bouton rotatif jusqu'au menu "Manual Ctrl"
5. Double cliquer sur le bouton pour valider
6. Choisir la fonction à contrôler manuellement
7. Appuyer 2 secondes sur le bouton pour sortir du menu

10.5.4 Calibration

Permet de calibrer la position de certaines fonctions du projecteur (PAN, TILT et ZOOM). Le Mot de passe requis pour l'accès à ce calibrage est 050.

1. Accéder au menu principal en double cliquant le bouton rotatif
2. Tourner le bouton rotatif jusqu'au menu "TEST".
3. Double-cliquer sur le bouton pour entrer dans le menu "Calibration"
4. Entrez le mot de passe puis double-cliquer pour valider
5. Ajuster la position en tournant le bouton rotatif
6. Double cliquer sur le bouton pour valider
7. Appuyer 2 secondes sur le bouton pour sortir du menu

10.6.Preset

Select Prog.

Permet de choisir le programme pour le "Program Run".

Edit Prog.

Permet d'éditer les programmes internes.

Edit Scenes

Permet d'éditer les scènes des programmes internes.

Scenes Input

Le projecteur dispose d'un enregistreur DMX qui peut recevoir les scènes programmées depuis votre contrôleur DMX. Ajuster la quantité désirée de scène depuis le panneau de contrôle. Ensuite lancer les scènes depuis votre contrôleur, elles seront automatiquement transmises au projecteur.

Exemple

Un projecteur MASTER peut envoyer jusqu'à 3 différents groupes de données vers des projecteurs SLAVE – par exemple

Un projecteur MASTER peut contrôler 3 projecteurs SLAVE différents, qui effectueront chacun 3 programmes différents - Le projecteur MASTER envoie les 3 programmes en boucle continue.

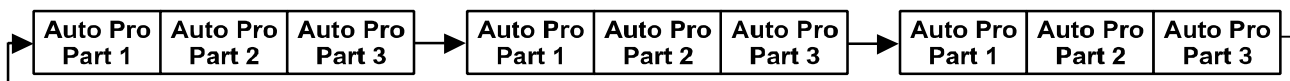

Le projecteur SLAVE reçoit les données issues du projecteur

MASTER correspondant au groupe dans lequel le projecteur SLAVE a été assigné. Par exemple, si le projecteur SLAVE a été assigné en "Slave 1" dans le menu "Set to Slave", le projecteur MASTER envoie "Auto Program Part 1" à ce projecteur SLAVE. S'il était assigné en "Slave 2", le projecteur SLAVE recevrait le programme "Auto Program Part 2" du projecteur MASTER.

Pour lancer un programme respecter la procédure suivante :

1. *Slave Settings - Réglage du projecteur SLAVE*

- Sélectionner "Function Mode" à l'aide des boutons.
- Appuyer sur ENTER pour confirmer.
- Sélectionner "Set to slave" à l'aide des boutons.
- Appuyer sur ENTER pour confirmer.
- Sélectionner "Slave 1", "Slave 2" ou "Slave 3" à l'aide des boutons.
- Appuyer sur ENTER pour confirmer.
- Appuyer sur MODE/ESC pour retourner dans le menu principal.

2. *Automatic Program Run*

- Sélectionner "Function Mode" à l'aide des boutons.
- Appuyer sur ENTER pour confirmer.
- Sélectionner "Auto Program" à l'aide des boutons.
- Appuyer sur ENTER pour confirmer.
- Sélectionner "Master" ou "Alone" à l'aide des boutons. Le choix Alone signifie seul, et Master que le projecteur est défini en tant que maître.
- Appuyer sur ENTER pour confirmer.
- Appuyer sur MODE/ESC pour retourner dans le menu principal.

3. *Program selection for Auto Pro Part*

- Sélectionner "Edit program" à l'aide des boutons.
- Appuyer sur ENTER pour confirmer.
- Sélectionner "Select programs" à l'aide des boutons.
- Appuyer sur ENTER pour confirmer.
- Sélectionner "Auto Program Part 1", "Auto Program Part 2" or "Auto Program Part 3", et donc quel programme Slave doit être envoyé. Le choix "Part 1" signifie que le projecteur SLAVE effectuera le même programme que le projecteur MASTER.
- Appuyer sur ENTER pour confirmer.
- Appuyer sur MODE/ESC pour retourner dans le menu principal.

4. *Program selection for Edit Program*

- Sélectionner "Edit program" à l'aide des boutons.
- Appuyer sur ENTER pour confirmer.
- Sélectionner "Edit program" à l'aide des boutons.
- Appuyer sur ENTER pour confirmer.

- Sélectionner le programme souhaité à l'aide des boutons..
- Vous pouvez éditer des scènes spécifiques dans un programme spécifique.
- Appuyer sur ENTER pour confirmer.
- Appuyer sur MODE/ESC pour retourner dans le menu principal.

5. Automatic Scene Recording

- Sélectionner "Edit program" à l'aide des boutons.
- Appuyer sur ENTER pour confirmer.
- Sélectionner "Edit scenes" à l'aide des boutons.
- Sélectionner la quantité de scène désirée à l'aide des boutons. (quantité maximale : 250 scènes)
- Appuyer sur ENTER pour confirmer.
- Appuyer sur MODE/ESC pour retourner dans le menu principal.

Example:

"Program 2" inclue les scènes : 10, 11, 12, 13

"Program 4" inclue les scènes : 8, 9, 10

"Program 6" inclue les scènes : 12, 13, 14, 15

"Auto Program Part 1" est le "Program 2"

"Auto Program Part 2" est le "Program 3"

"Auto Program Part 3" est le "Program 6"

Les 3 groupes de projecteurs SLAVE jouent le "Auto Program" en respectant la séquence suivante :

Part 1:

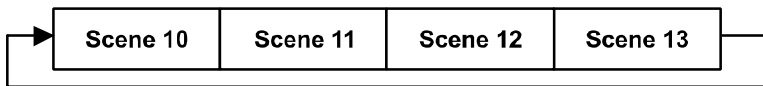

Part 2:

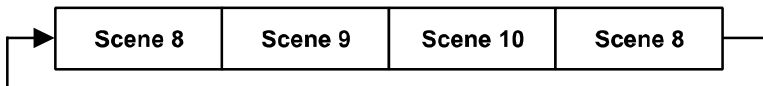

Part 3:

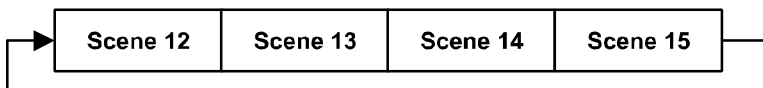

11. CHARTE DMX

DMX channel's functions and their values (39 DMX channels):				
Mode/Channel			Value	Function
St	Ba	Ex		
1	1	1		<u>PAN Movement 8bit :</u>
			0-255	Pan Movement
2		2		<u>Pan Fine 16bit</u>
			0-255	Fine control of Pan movement
3	2	3		<u>TILT Movement 8bit :</u>
			0-255	Tilt Movement
4		4		<u>Tilt Fine 16bit</u>
			0-255	Fine control of Tilt movement
5	3	5		<u>Speed Pan/Tilt movement:</u>
			0-225	max to min speed
			226-235	blackout by movement
			236-245	blackout by all wheel changing
			246-255	no function
6	4	6		<u>Shutter, strobe:</u>
			0-10	Shutter closed
			11-20	No function (shutter open)
			21-117	Strobe effect slow to fast
			118-126	No function (shutter open)
			127-180	Pulse-effect in sequences
			181-191	No function (shutter open)
			192-245	Random strobe effect slow to fast
			246-255	No function (shutter open)
7	5	7		<u>Dimmer intensity:</u>
			0-255	Intensity 0 to 100%
		8		<u>Fine Dimmer intensity:</u>
			0-255	Dimmer intensity fine
8	6	9		<u>Chase Patterns:</u>
			0-9	Open
			10-19	Chase 1
			20-29	Chase 2
			30-39	Chase 3
			40-49	Chase 4
			50-255	Reserved
9	7	10		<u>Chase Speed:</u>
			0-125	Fast to Slow Backward
			126-130	Stop (Speed=0)
			131-255	Slow to Fast Forward
10	8	11		<u>Chase Fade:</u>

			0-255	Fade chase
11	9	12		<u>Zoom :</u>
			0-255	Zoom adjustment from small to big
		13		<u>Zoom Fine:</u>
			0-255	Zoom adjustment Fine
12	10	14		<u>Focus :</u>
			0-255	Continuous adjustment from near to far
		15		<u>Focus Fine:</u>
			0-255	Continuous adjustment Fine
13	11	16		<u>Auto Focus :</u>
			0-50	Auto Focus Off
			51-100	5m
			101-150	7.5m
			151-200	10m
			201-255	15m
14	12	17		<u>AutoFocus Fine:</u>
			0-255	Continuous adjustment Fine
15	13	18		<u>Color Wheel:</u>
			0-3	Open / white
			4-7	Color 1 (CTB)
			8-11	Color 2 (Magenta)
			12-15	Color 3 (Congo Blue)
			16-19	Color 4 (Green)
			20-23	Color 5 (Orange)
			24-27	Color 6 (Light Blue)
			28-31	Color 7 (Red)
			32-127	Color indexing
			128-189	Forwards rainbow effect from fast to slow
			190-193	No rotation
194-255	Backwards rainbow effect from slow to fast			
		19		<u>Color Wheel Fine :</u>
			0-255	Color Wheel colour change to any position Fine
16	14	20		<u>Cyan Color :</u>
			0-255	Cyan (0-white, 255-100% Cyan)
		21		<u>Cyan Color Fine :</u>
			0-255	Cyan Fine
17	15	22		<u>Magenta Color :</u>
			0-255	Magenta (0-white, 255-100% magenta)
		23		<u>Magenta Color Fine :</u>
			0-255	Magenta Fine
18	16	24		<u>Yellow Color :</u>
			0-255	Yellow (0-white, 255-100% Yellow)
		25		<u>Yellow Color Fine :</u>

			0-255	Yellow Fine
19	17	26		<u>CTO Color :</u>
			0-255	CTO (0-white, 255-100% CTO)
		27		<u>CTO Color Fine :</u>
			0-255	CTO Fine
20	18	28		<u>Rotating gobos, cont. rotation 1:</u>
			0-9	Open
			10-19	Rot. gobo 1
			20-29	Rot. gobo 2
			30-39	Rot. gobo 3
			40-49	Rot. gobo 4
			50-59	Rot. gobo 5
			60-69	Rot. gobo 6
			70-77	Rot. Gobo 7
			78-93	Gobo 1 shake slow to fast
			94-109	Gobo 2 shake slow to fast
			110-125	Gobo 3 shake slow to fast
			126-141	Gobo 4 shake slow to fast
			142-157	Gobo 5 shake slow to fast
			158-173	Gobo 6 shake slow to fast
			174-189	Gobo 7 shake slow to fast
190-221	Gobo wheel rotation forwards from fast to slow			
222-223	No rotation			
224-255	Gobo wheel rotation f backwards from slow to fast			
21	19	29		<u>Rotating gobo index,rotating gobo rotation 1:</u>
			0-127	Gobo indexing
			128-189	Forwards gobo rotation from fast to slow
			190-193	No rotation
			194-255	Backwards gobo rotation from slow to fast
		30		<u>Rotating gobo indexing Fine 1:</u>
			0-255	Fine indexing
22	20	31		<u>Fixed Gobo2 :</u>
			0-9	open
			10-19	Gobo 1
			20-29	Gobo 2
			30-39	Gobo 3
			40-49	Gobo 4
			50-59	Gobo 5
			60-69	Gobo 6
			70-79	Gobo 7
			80-89	Gobo 8
			90-99	Gobo 9
			100-109	Gobo 1 shake slow to fast

			110-119	Gobo 2 shake slow to fast
			120-129	Gobo 3 shake slow to fast
			130-139	Gobo 4 shake slow to fast
			140-149	Gobo 5 shake slow to fast
			150-159	Gobo 6 shake slow to fast
			160-169	Gobo 7 shake slow to fast
			170-179	Gobo 8 shake slow to fast
			180-189	Gobo 9 shake slow to fast
			190-221	Clock-wise scroll from fast to slow
			222-223	Reserved
			224-255	Counter clock-wise scroll from slow to fast
				<u>Animation wheel:</u>
23	21	32	0-7	open
			8-127	Forwards rotation from fast to slow
			128-135	No rotation
			136-255	Backwards rotation from slow to fast
				<u>Iris:</u>
24	22	33	0-191	Max. diameter to Min.diameter
			192-223	Pulse closing fast to slow
			224-255	Pulse opening slow to fast
				<u>Iris Fine:</u>
		34	0-255	Iris Fine
				<u>Prism:</u>
25	23	35	0-127	Open
			128-255	5-Facet Prism
				<u>Rotating prism index, rotating prism rotation</u>
26	24	36	0-127	Prism indexing
			128-189	Forwards prism rotation from fast to slow
			190-193	No rotation
			194-255	Backwards prism rotation from slow to fast
				<u>Rotating prism indexing Fine :</u>
		37	0-255	Fine indexing
				<u>Frost:</u>
27	25	38	0-255	0-100% Frost
				<u>Reset, internal programs:</u>
28	26	39	0-9	Not used
			10-14	Display Off
			15-19	Display On
			20-24	Display Invert Off
			25-29	Display Invert On
			30-34	Auto fan control mode
			35-39	Stage fan control mode
			40-44	Studio fan control mode

45-49	Silence fan control mode
50-54	Dimmer Square
55-59	Dimmer Linear
60-64	1,2kHz
65-69	2,4kHz
70-74	16kHz
75-76	Gobo correction Off
77-79	Gobo correction On
80-84	All motor reset
85-87	Scan motor reset
88-90	Colors motor reset
91-93	Gobo motor reset
94-99	Other motor reset
100-119	Internal program 1 (scene1~8 of EEPROM)
120-139	Internal program 2 (scene9~16 of EEPROM)
140-159	Internal program 3 (scene17~24 of EEPROM)
160-179	Internal program 4 (scene25~32 of EEPROM)
180-199	Internal program 5 (scene33~40 of EEPROM)
200-219	Internal program 6 (scene41~48 of EEPROM)
220-239	Internal program 7 (scene49~56 of EEPROM)
240-255	Internal program 8 (scene49~56 of EEPROM)

12. MESSAGES D'ERREUR

A la mise sous tension de l'appareil, celui-ci exécute un reset de toutes ses fonctions.

En cas d'erreur sur une de celles-ci, un message d'erreur sera affiché sur l'écran, par exemple PAN ERROR.

L'appareil effectuera alors une autre séquence de calibration.

Si l'erreur persiste, veuillez contacter le service technique de votre représentant.

13. NETTOYAGE MAINTENANCE

Il est impératif de nettoyer régulièrement votre MISTRAL. En effet, la poussière et les résidus divers accumulés sur les ouïes de ventilation, le corps et les optiques de l'appareil peuvent réduire l'efficacité lumineuse de celui-ci et nuire à son bon fonctionnement. Souffler avec de l'air comprimé sur les filtres d'aération et les ventilateurs.

Attention

Ne jamais utiliser d'alcool ou autre agent chimique pour nettoyer les optiques des produits Ayrton.

ATTENTION !

Débranchez le câble d'alimentation avant
Toute intervention

Mousse pour réalisation d'un «flightcase»

Le MISTRAL est livré emballé dans un carton, et à l'intérieur se trouve une mousse protectrice dense entourant l'appareil.

Cette coque de protection est destinée à être réutilisée pour faciliter la fabrication de «Flight-case» de transport parfaitement adaptés aux appareils.

AYRTON ne commercialise pas de «flight-case» dédiés au MISTRAL, la réalisation de cet accessoire incombe à l'utilisateur.

Spécifications Techniques

- Alimentation: AC 100-240V~, 50/60Hz
- Puissance consommée : 550W
- Poids net: 19 kg

Garantie

Le projecteur AYRTON MISTRAL est garanti contre tout vice de fabrication pendant la durée de deux (2) années à compter de la date d'achat de l'appareil.

Cette garantie ne prend pas en charge les traces de chocs ou tout dommage causé à l'appareil par une utilisation abusive de celui-ci, ou par une utilisation en dehors des conditions d'utilisation présentes dans ce manuel d'utilisation.

De même, les défauts d'aspect causés par l'usure normale de l'appareil ne peuvent faire l'objet d'une prise en charge par la garantie.

Toute modification de l'appareil entraîne la nullité de la garantie.

AYRTON ne peut en aucun cas être tenu pour responsable de la qualité et de la conformité de l'installation de ce produit, qui est de la responsabilité de l'installateur.

Le bris des vitres du projecteur MISTRAL, ainsi que les dommages qui pourraient en découler, sont exclus de la garantie. Seuls d'éventuels défauts d'aspect, sous réserve que ceux-ci soient signalés à votre revendeur AYRTON dès le déballage de l'appareil et avant toute utilisation de celui-ci, pourront faire l'objet d'une prise en charge par la garantie de cet appareil.

Remarque :

Des erreurs ou omissions peuvent subsister dans ce document.

Toutes les informations présentes dans ce manuel sont susceptibles de modifications sans préavis.

Attention: si la tension d'entrée est 100V-120V, seulement 2 MISTRAL maximum peuvent être connectés sur 1 alimentation électrique.

Si la tension d'alimentation est 200V-240V,

4 MISTRAL maximum peuvent être connectés sur 1 alimentation.

Tout projecteur supplémentaire doit être connecté sur une autre alimentation.

